

3. TRANSPORTADORES DE CADENA DE CHARNELA

Esta gama de transportadores está disponible en anchuras de transporte de 90, 120, 200 y 300 mm, y montan cadenas de Acetal o Acero Inoxidable.

La posibilidad de incorporar curvas laterales o verticales y con radios a definir para cada aplicación les dota de una gran flexibilidad a la hora de adaptarse al Lay-Out requerido.

Además del bastidor fabricado en Perfil de aluminio anodizado, también ofrecemos la construcción en acero o Inoxidable ideales para el sector alimentario, farmacéutico etc.

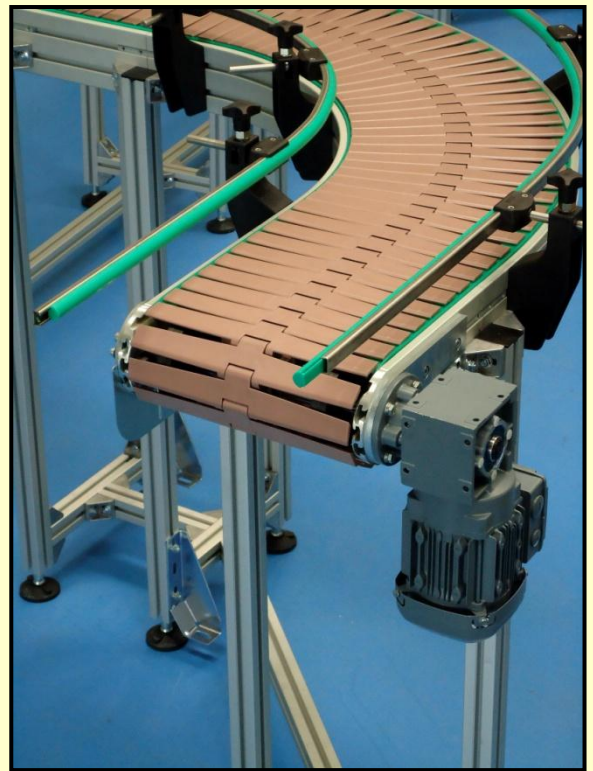

Curva de 90º con Ancho de 305 mm

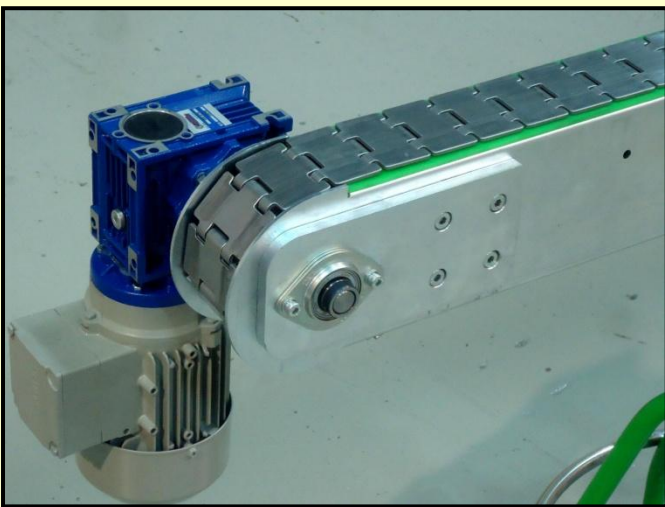

Aplicación limitada en anchura con cadena de 63 mm

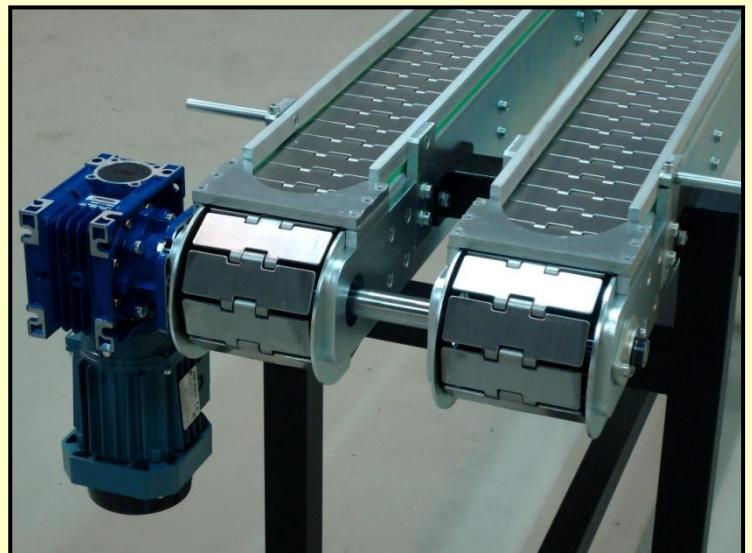

Chasis y apoyos en calderería.

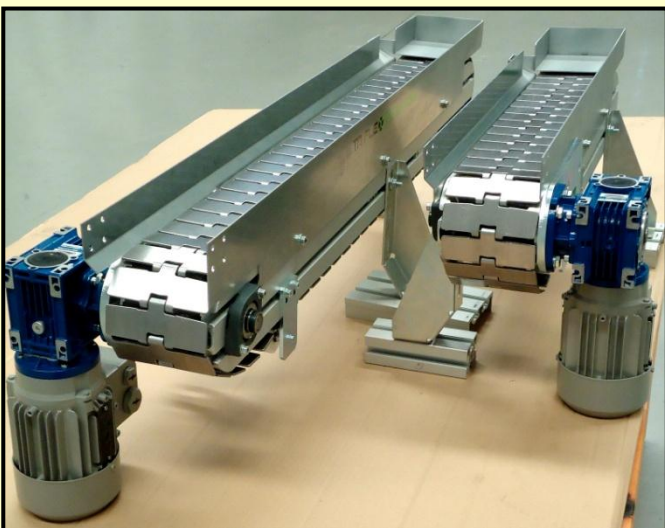

Guías laterales s/ especificación de cliente

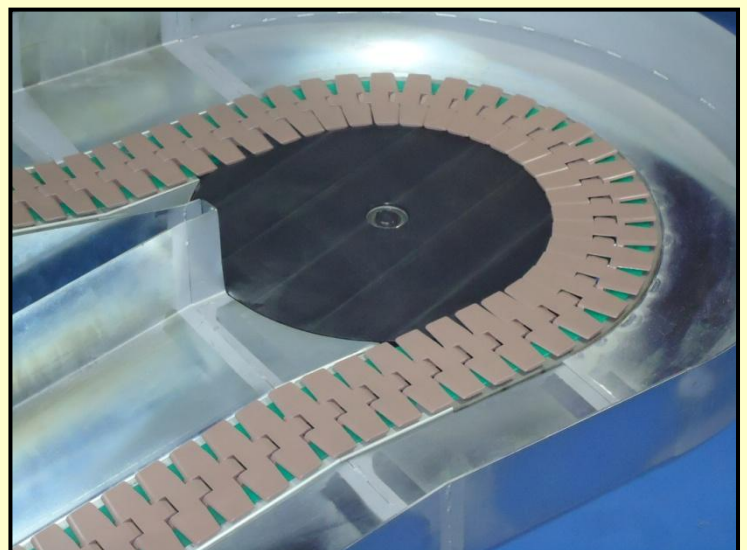

Cadena de giro reducido (R200) con curva de 180º mediante plato

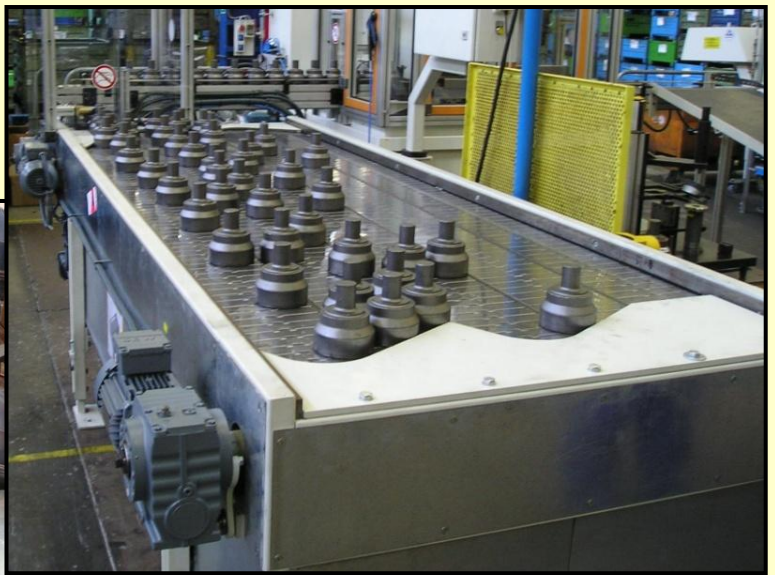

Líneas de avance opuesto para pulmón de piezas cilíndricas



Transporte sobre palet

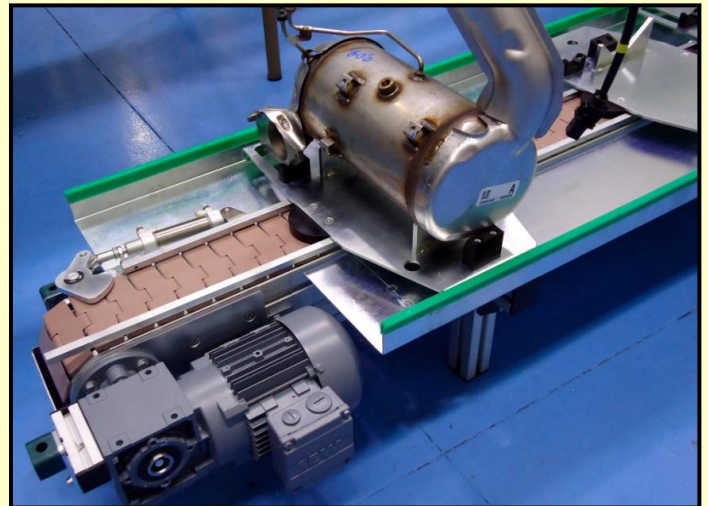
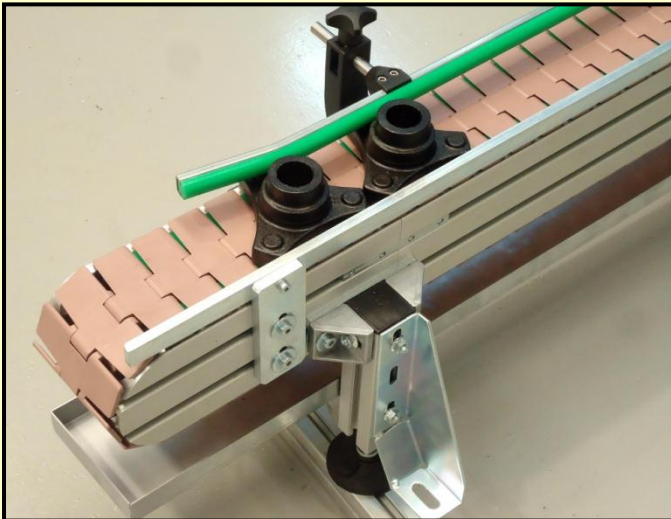

Doble hilera con motor común y eje motriz recto o inclinado

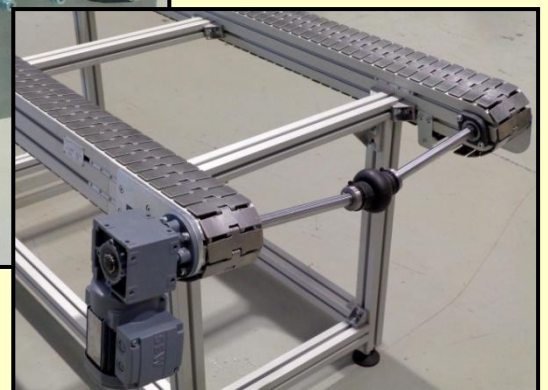



Transportador de 3 + 3 hileras con motor común

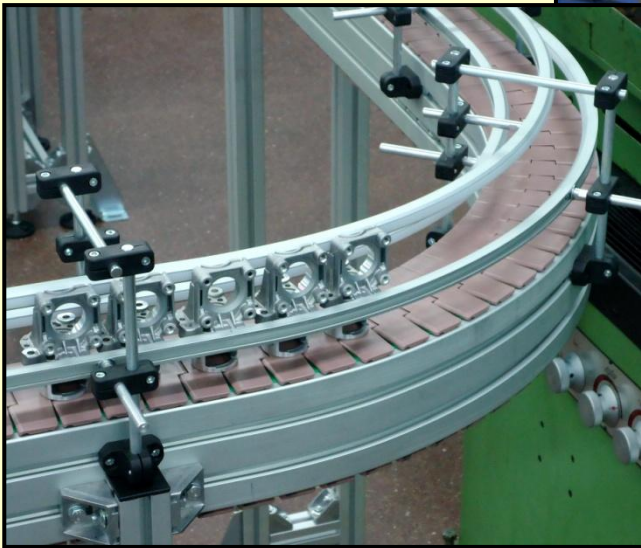

Guiado de pieza anti-giro en acumulación

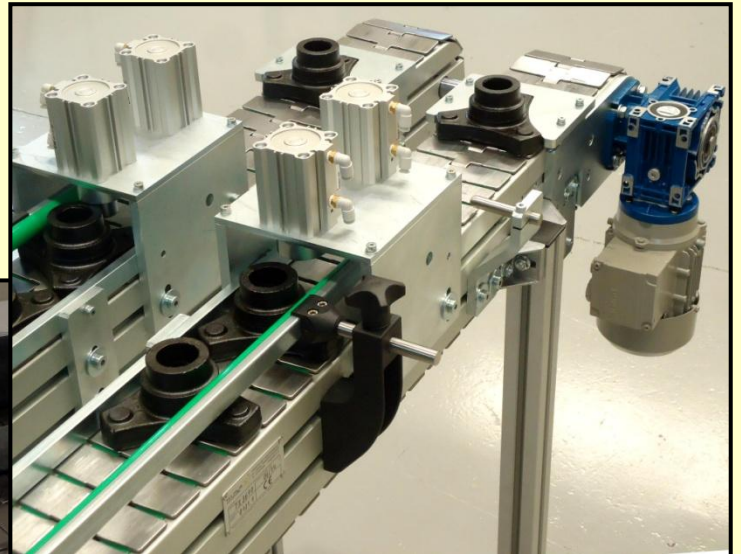

Dosificado de piezas a puesto de descarga por robot

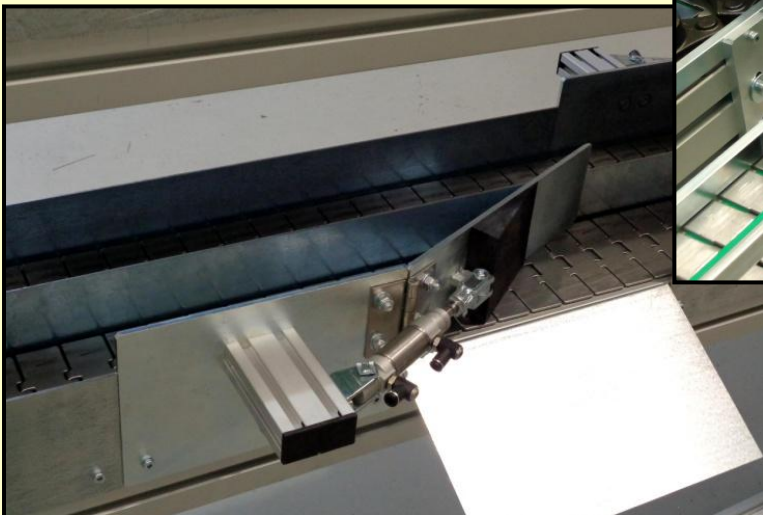

Salida lateral de accionamiento neumático

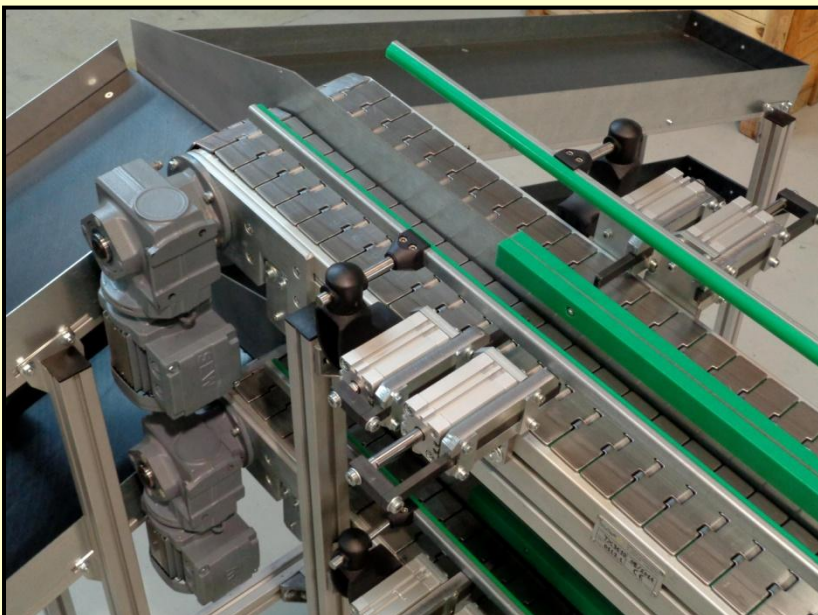

Rampa de entrada de piezas con 2 hileras

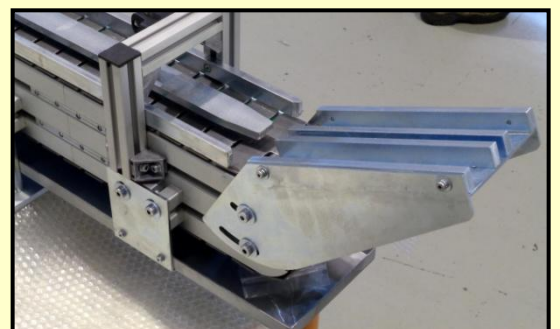

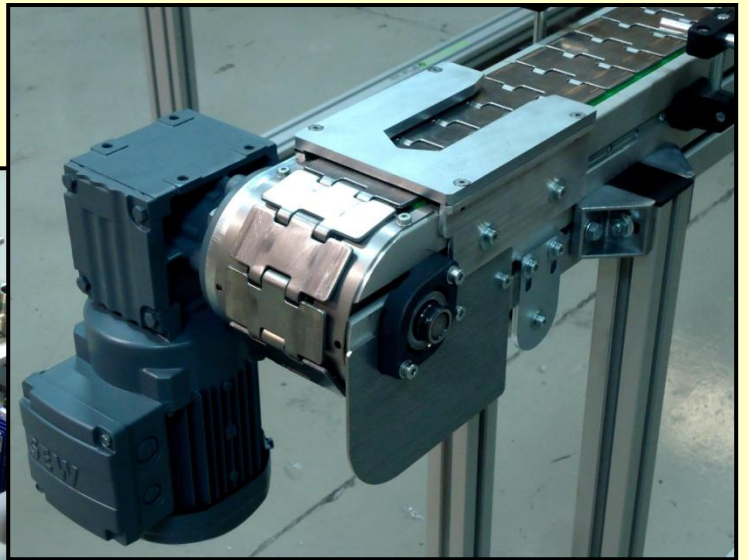
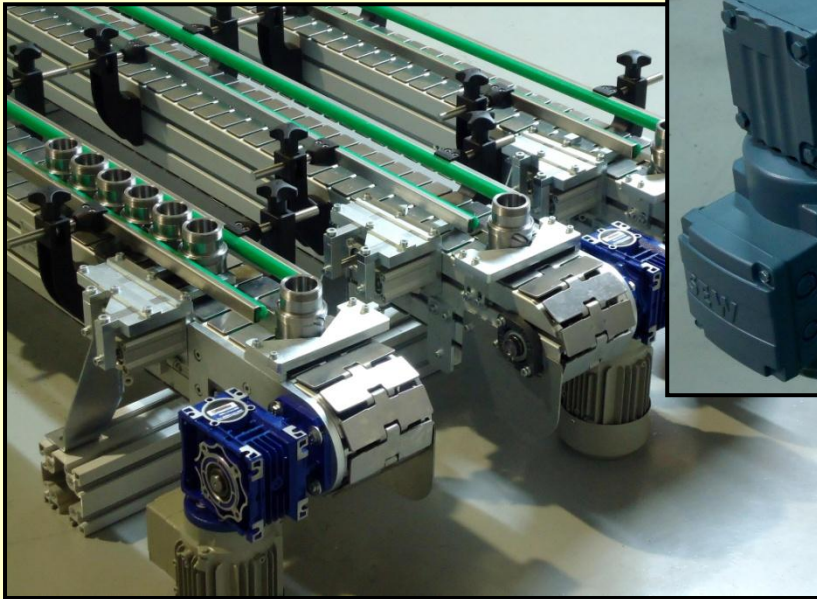

Dosificado de piezas a puesto de descarga por robot

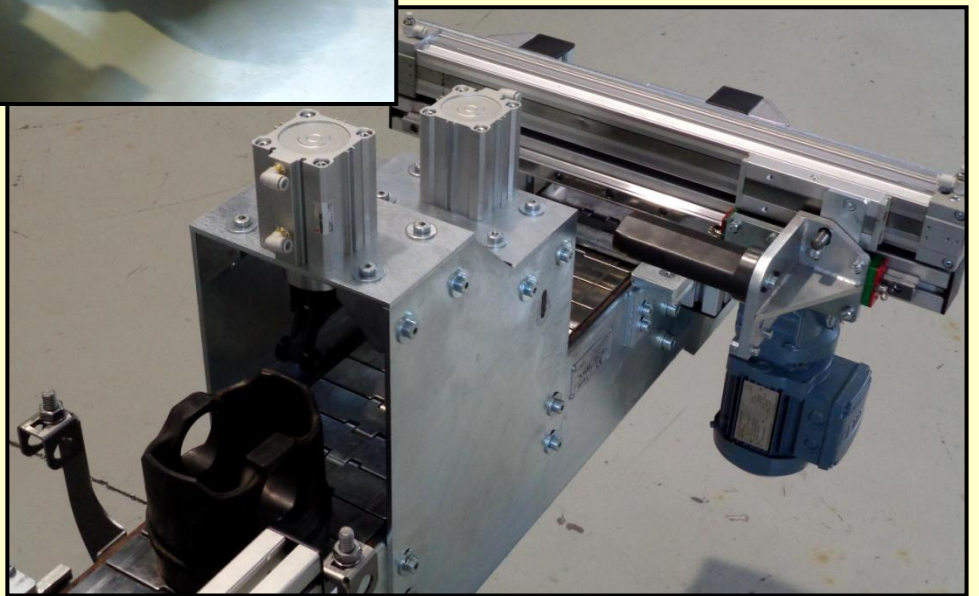

Dosificado de piezas a puesto de descarga por robot

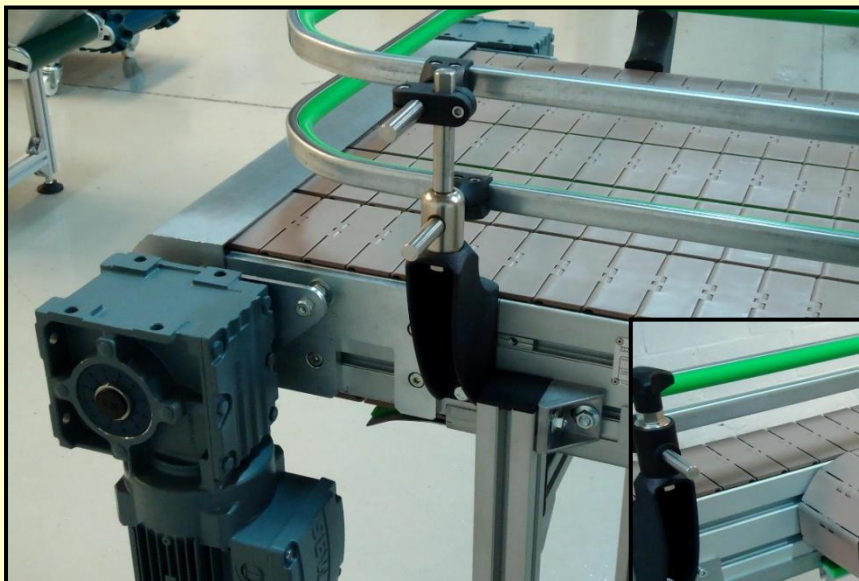

Pulmón de acumulación en salida de línea

